

Ultraviolet Rays Sensor UV-300K

紫外线传感器UV-300K

高性能生产线专用紫外线传感器
采用了高耐久性紫外-可视光转换玻璃

可监控是否达到设定好的光量。通过实时监测，及时发现灯泡的老化或故障从而进行更换便于管理。光量变化时，也可以及时将信号回馈给控制器，再通过控制器的自动调节时光照始终处于稳定状态。工作模式有量度模式和累计模式2种。

模拟信号的输出为电压1-5V/电流4-20mA(标准范围)。另还有进行敏感度设定的Teaching功能和Answer back功能。

应用场景 半导体生产设备 / 杀菌、灭菌 / UV固化 / 照明 / 印刷 / 空气净化 / 3D打印 / 医疗

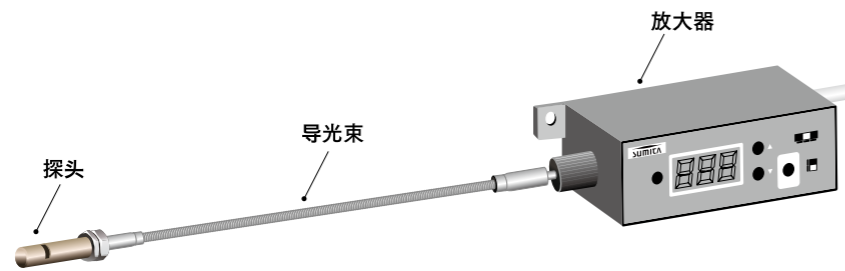

使用范例

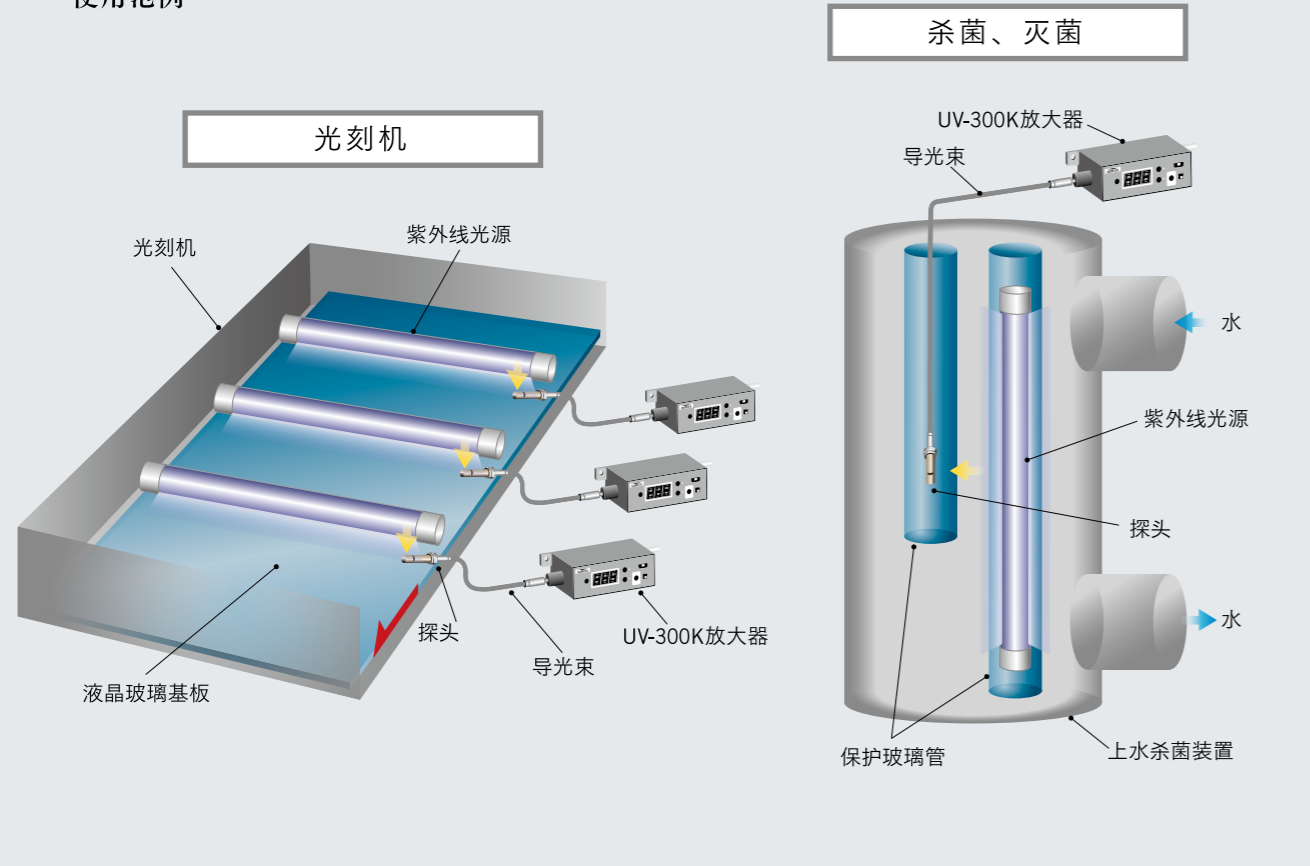

放大器 规格

型号	UV-300K
工作指示灯	赤色LED(检出出力ONで点灯)
光量检测范围*	UV-T254, UV-T365, UV-L, UV-S 【254nm】0.1 ~ 30mW/cm ² 使用高感应度传感器头:0.01 ~ 3mW/cm ² 【365nm】3 ~ 900mW/cm ² 使用高感应度传感器头:0.3 ~ 90mW/cm ² UV-T405 【405nm】300 ~ 9,000mW/cm ²
外部Teaching设置外部外部Reset设置	ON:0~1.5V(0V短路电流1mA以下) OFF:开放, 或者4~30V
量度值表示(相对值)	3位数LED显示 量度模式:0~125% 累计模式:0~200%
检测输出 Answer back输出	NPN开放式接口 (DC30V,100mA以下)
模拟信号输出	开关切换电压/电流 1~5V(0~100%,6V/125%) 4~20mA(0~100%,24mA/125%)
检测输出 阈值设定	通过调节钮设定1%为变动单位 光量模式:10~100% 累计模式:10~200%
敏感度设置	Teaching(通过调节钮或外部控制设定100%) 最低感度、最高感度、0点设定
电缆	0.15mm ² 抗干扰7芯 绝缘橡胶电缆Ø5.5mm×2m
重复使用精度	±2% F.S.以下
温度误差	0.1% F.S./°C以下
工作环境	-25 ~ +55°C/35~85% RH(无霜冻)
电源电压	DC12 ~ 24V ± 10% (纹波P-P10%以下)
反应时间	300ms以下
消耗电流	50mA以下(输出电流除外)
质量	约140g

*254nm: Orc Manufacturing Co., Ltd. UV-M02 (UV-25) 365 nm: Ushio Inc. UIT-101
405nm: Orc Manufacturing Co., Ltd. UV-42

放大器实体 [UV-300K]

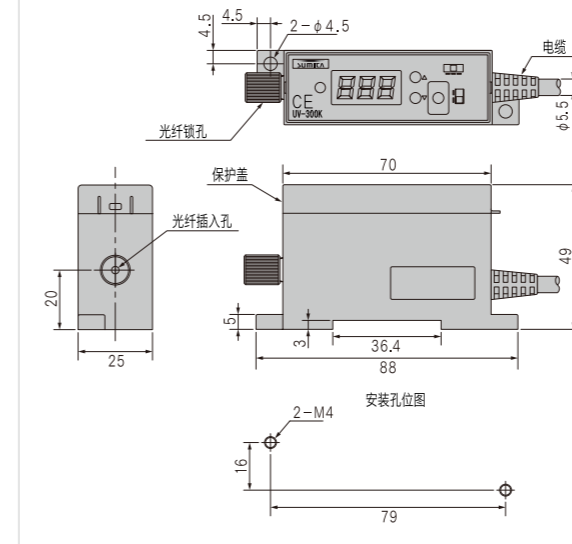

耐热探头 [UV-T254,T405 (无黑色玻璃) /UV-T365]

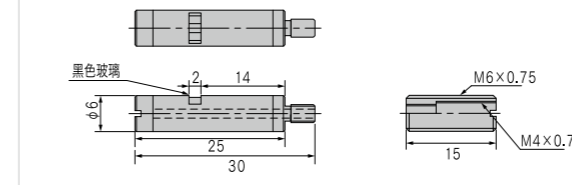

探头 [UV-S(L=50±1)/UV-L(L=100±1)]

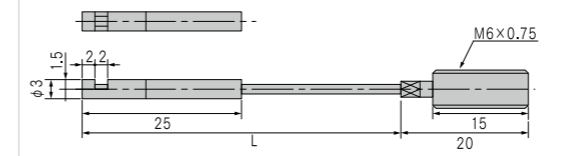

探头 规格

型号*	UV-T405	UV-T365	UV-T254	UV-L	UV-S
特点	耐热			长套	短套
显示波长范围	200 ~ 330nm, 360 ~ 420nm 455 ~ 476nm, 517 ~ 600nm		300~380nm	170~380nm	
温度误差	-0.3%/°C以下 (at254nm), -0.1%/°C以下 (at365nm), -0.06%/°C以下 (at405nm)			-0.1%/°C以下	
工作环境	-40~+300°C/35~85% RH(无霜冻)			-40~+150°C/35~85% RH(无霜冻)	
材质	紫外-可视波长转换玻璃、SUS(不锈钢)				
配件	M6螺母、金属垫圈				

*UV-T365, UV-T254带有高感应度传感器头UV-T365W, UV-T254W.

导光束 [UV-H(上)/UV-F(下)]

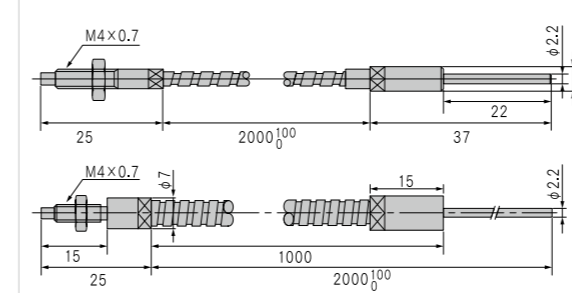

导光束 规格

型号	UV-H	UV-F
特点	耐热	长度可自行调节
工作环境	-40~+300°C/35~85% RH (无霜冻)	-40~+70°C/35~85% RH (无霜冻)
保存温度	-40~+70°C	
全长	2m (带有紫外线保护套)	2m (先端1m带有紫外线保护套)
材质	多组分玻璃、SUS	丙烯酸、聚乙烯、SUS

*放大器插入部分的耐热温度为+70°C